

INSTRUKCJA montażu i eksploatacji haka holowniczego

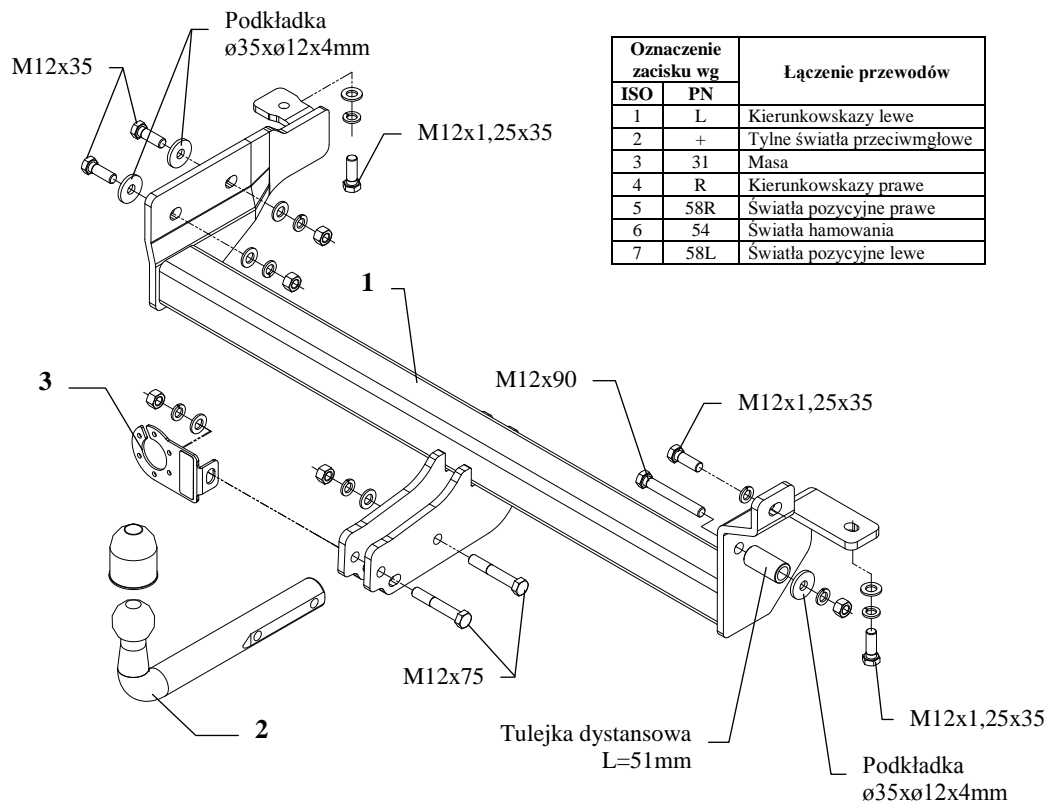

Hak holowniczy przeznaczony jest do zamontowania w samochodzie: **OPEL FRONTERA, 2/4 drz. Sport (UT2/UT4)**, produkowanym od 10.1998r. do 08.2003, numer katalogowy **E44** i służy do ciągnięcia przyczep o masie całkowitej **2800 kg** i nacisku na kulę max **112 kg**.

OD PRODUCENTA

Dziękujemy za wybór produkowanego przez naszą firmę haka holowniczego. Jego niezawodność została potwierdzona licznymi testami oraz opiniami zadowolonych klientów. Jednakże niezawodność haków holowniczych jest zależna również od prawidłowego montażu oraz prawidłowej eksploatacji. Z tego powodu prosimy Państwa o staranne przeczytanie niniejszej instrukcji montażu oraz przestrzeganie właściwych wskazówek.

Hak należy zamontować w miejscach do tego celu przeznaczonych przez producenta samochodu.

Kolejność czynności przy montażu

1. Przyłożyć belkę główną haka (poz. 1) do ramy samochodu w ten sposób, aby otwory w haku pokryły się z fabrycznie nagwintowanymi otworami w ramie samochodu i skrócić śrubami z wyposażenia haka, patrz rysunek.
2. Przykręcić część kulistą haka (poz. 2) wraz z blachą pod gniazdo (poz. 3) śrubami M12x75mm (poz. 6).
3. Dokręcić wszystkie śruby z momentem, jak pokazano w tabeli.
4. Podłączyć przewody z gniazdka 7 – bieg. do instalacji elektrycznej zgodnie z instrukcją fabryczną samochodu (zaleca się wykonanie w ASO).
5. Uzupełnić ewentualne ubytki powłoki malarskiej haka powstałe w trakcie montażu.

Zalecany moment skręcający dla śrub i nakrętek 8,8:

M 8 - 25 Nm **M 10 - 55 Nm**
M 12 - 85 Nm **M 14 - 135 Nm**

UWAGA

Po zamontowaniu haka holowniczego należy uzyskać wpis w dowodzie rejestracyjnym pojazdu na „stacji kontroli pojazdów” właściwej dla miejsca zamieszkania.

Samochód powinien być wyposażony w :

- kierunkowskazy boczne
 - lusterka boczne o rozstawie co najmniej szerokości przyczepy
- Sprawdzać śruby mocujące haka holowniczego po około 1 000 km przebiegu eksploatacji.
Kula haka musi być utrzymana w czystości i konserwowana smarem stałym.

Wyposażenie haka:

Poz. 1 Nazwa: Belka główna Ilość szt: 1	Poz. 4 Nazwa: Tulejka Ilość szt: 1 Wymiary: $\varnothing 25 \times \varnothing 17$, L=51	Poz. 9 Nazwa: Podkładka Ilość szt: 3 Wymiary: $\varnothing 35 \times \varnothing 12 \times 4$ mm
Poz. 2 Nazwa: Część kulista Ilość szt: 1	Poz. 5 Nazwa: Śruba 8,8 B Ilość szt: 1 Wymiary: M12x90mm	Poz. 10 Nazwa: Podkładka zwykła Ilość szt: 7 Wymiary: $\varnothing 13$ mm
Poz. 3 Nazwa: Płyta gniazda Ilość szt: 1	Poz. 6 Nazwa: Śruba 8,8 B Ilość szt: 2 Wymiary: M12x75mm	Poz. 11 Nazwa: Podkładka sprężynowa Ilość szt: 8 Wymiary: $\varnothing 12,2$ mm
	Poz. 7 Nazwa: Śruba 8,8 B Ilość szt: 2 Wymiary: M12x35mm	Poz. 12 Nazwa: Nakrętka 8 B Ilość szt: 5 Wymiary: M12
	Poz. 8 Nazwa: Śruba 8,8 B Ilość szt: 3 Wymiary: M12x1,25x35mm	Poz. 13 Nazwa: Osłona kuli Ilość szt: 1

KARTA GWARANCYJNA

Producent udziela gwarancji niniejszą kartą gwarancyjną na okres 24 miesięcy licząc od dnia zakupu haka holowniczego do samochodu:

OPEL FRONTERA 2/4 drz. Sport (UT2/UT4) produkowanego od 10.1998r. do 08.2003r.

Data produkcji Data zakupu.....

Zakres gwarancji obejmuje wyłącznie wady jakościowe wynikające z winy producenta.

Gwarancja nie obejmuje natomiast uszkodzeń zawinionych przez nabywcę, wynikających z niewłaściwego montażu, użytkowania lub konserwacji, uszkodzeń mechanicznych, normalnego zużycia podczas eksploatacji itp.

Gwarancja udzielona na zakupiony towar nie wyłącza, nie ogranicza ani nie zawiesza uprawnień kupującego wynikających z niezgodności towaru z umową.

Reklamacje należy zgłaszać w punkcie sprzedaży, składając jednocześnie kartę gwarancyjną. Usunięcie "wady" następuje po stwierdzeniu przez punkt sprzedaży wspólnie z producentem słuszności złożonej reklamacji.

Reklamacja powinna być załatwiona w ciągu 14 dni od dnia uznania reklamacji. Karta gwarancyjna jest nieważna jeżeli nie jest wypełniona i podpisana.

Data zgłoszenia reklamacji:



PPUH AUTO-HAK S.J.

Produkcja Haków Holowniczych
Henryk & Zbigniew Nejman
76-200 SŁUPSK ul. Słoneczna 16K
tel/fax (059) 8-414-414; 8-414-413
e-mail: office@autohak.com.pl
www.autohak.com.pl

Hak holowniczy bez wyposażenia elektrycznego

Klasa: **A50-X** Nr kat. **E44**

Przeznaczony do zamontowania w samochodzie:

Producent: **OPEL**

Model: **FRONTERA**

Typ: **2/4 drz. Sport (UT2/UT4)**

produkowanego od 10.1998r. do 08.2003r.

Dane techniczne:

wartość siły **D: 12,9 kN**

maksymalna masa przyczepy: **2800 kg**

maksymalny nacisk na kulę: **112 kg**

Numer homologacji zgodnie z wytycznymi regulaminu EKG/ONZ 55.01: E20-55R-01 1400

INFORMACJA WSTĘPNA

Hak holowniczy jest skonstruowany zgodnie z zasadami bezpieczeństwa ruchu drogowego. Hak holowniczy jest elementem wpływającym na bezpieczeństwo jazdy i może zostać zainstalowany wyłącznie przez personel wyspecjalizowany. Niedopuszczalne jest dokonywanie jakichkolwiek zmian w konstrukcji haka. Powoduje to wygaśnięcie dopuszczenia do stosowania. W przypadku obecności masy izolacyjnej lub osłony podwozia w miejscu przylegania haka, należy ją usunąć. Nieosłonięte miejsca karoserii oraz wywiercone otwory należy pomalować farbą antykorozyjną.

Informacjami wiążącymi odnośnie wartości obciążeń są dane podawane przez producenta samochodu, względnie wartości maksymalnej masy przyczepy oraz maksymalnego nacisku na kulę, przy czym wartości parametrów haka holowniczego nie mogą być przekroczone.

Wzór do obliczania wartości siły D:

$$\frac{\text{Maks. masa przyczepy [kg]} \times \text{Maks. masa samochodu [kg]}}{\text{Maks. masa przyczepy [kg]} + \text{Maks. masa samochodu [kg]}} \times \frac{9,81}{1000} = D \text{ [kN]}$$